

Flachschirmhaube, 90 cm, Silbermetallic JD39AE51

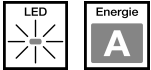
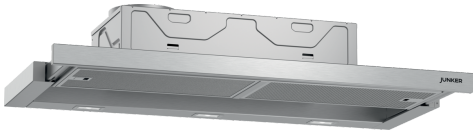

Der Junker Dunstabzug im Edelstahl Design mit 4-stufiger Lüfterleistung und LED Leuchten für den Einsatz im Abluft- oder Umluftbetrieb.

- 4-stufige Lüfterleistung: Flexible Leistung und frische Luft dank effizientem Motor, in 4 Stufen einstellbar.
- BLDC-Motor: Energiesparender und leiser Betrieb durch effiziente, langlebige BLDC-Technologie.
- LED-Beleuchtung: Besonders helle und langlebige Beleuchtung mit äußerst geringem Energieverbrauch.
- Langlebiger Metall-Fettfilter: Spülmaschinengeeignet für eine schnelle Reinigung.
- Energie-Effizienzklasse A: Sparsam im Verbrauch.

Sonderzubehör

JZ5145X5	Standard Umluftset
JZ511T11X4	Clean Air Standard Umluftset

Technische Daten

Bauart:	Flachschirmhaube
Länge Anschlusskabel:	175.0 cm
Min. Nischenmaße für Installation (H x B x T):	.162mm x 526.0mm x 290mm mm
Mindestabstand zur Kochstelle Elektro:	430 mm
Mindestabstand zur Kochstelle Gas:	650 mm
Nettogewicht:	10.0 kg
Steuerung:	elektronisch
Max. Gebläseleistung-Abluftbetrieb:	266 m³/h
Gebläseleistung bei Intensivstufe-Umluftbetrieb:	353 m³/h
Max. Gebläseleistung-Umluftbetrieb:	263 m³/h
Gebläseleistung bei Intensivstufe-Abluftbetrieb:	412 m³/h
Max. Luftmenge:	266 m³/h
Anzahl der Lampen (Stck):	3
Geräuschpegel:	.63 dB(A) re 1 pW
Durchmesser des Abluftstutzens:	120 / 150 mm
Material des Fettfilters:	Aluminium waschbar
EAN-Nummer:	4242006294113
Anschlusswert:	76 W
Absicherung:	10 A
Spannung:	220-240 V
Frequenz:	50; 60 Hz
Steckerart:	Schuko-/Gardy.m.Erdung
Art der Installation:	Eingebaut
Gebläsenachlauf:	10 min



4 242006 294113

Flachschirmhaube, 90 cm, Silbermetallic JD39AE51

Der Junker Dunstabzug im Edelstahl Design mit 4-stufiger Lüfterleistung und LED Leuchten für den Einsatz im Abluft- oder Umluftbetrieb.

- Durchschnittlicher Energieverbrauch: 22.2 kWh/Jahr*
- Lüfter-Effizienzklasse: B*
- Beleuchtungs-Effizienzklasse: A*
- Fettfilter-Effizienzklasse: C*
- Gesamtanschlusswert: 76 W

* Gemäß EU-Regulierung Nr. 65/2014

Bauform

- 90 cm
- Zum Einbau in einen 60 oder 90 cm breiten Oberschrank
- Wahlweise Abluft- oder Umluftbetrieb
- Für Umluftbetrieb wird ein Standard Umluftset (Sonderzubehör) benötigt

Design

Komfort

- Kurzhubtasten mit LED-Anzeige
- Hohe, fein dosierbare Lüfterleistung durch Elektronik-Steuerung über Kurzhubtasten mit LED-Anzeige
- Hohe, fein dosierbare Lüfterleistung durch Elektronik-Steuerung
- Kurzhubtasten (3 Leistungsstufen und 1 Intensivstufe) mit LED-Anzeige
- Elektronische Steuerung seitlich
- Kurzhubtasten
- 3 Leistungsstufen und 1 Intensivstufe
- Intensiv-Stufen mit automatischer Rückstellung
- Automatischer dreistufiger Gebläsenachlauf mit digitaler Anzeige

Ausstattung

- Gleichmäßige, helle Beleuchtung mit 3 x 1,5 W LED-Modul
- Farbtemperatur: 3500 K
- Beleuchtungsstärke: 355 lux
- Kassette mit Alurahmen
- Metallfettfilter, spülmaschinengeeignet

Betriebsart und Leistung

- Lüfterleistung nach EN 61591 bei Abluftbetrieb:
 - Max. Normalstufe: 266 m³/h
 - Intensivstufe: 412 m³/h
- Geräuschwerte nach EN 60704-2-13 bei Abluftbetrieb:
 - Max. Normalstufe: 63 dB(A) re 1 pW
 - Intensivstufe: 70 dB(A) re 1 pW
 - Geräusch min./max. Normalstufe: 50/63 dB
- 1 einflutig liegend. Energiesparender Betrieb durch effiziente BLDC-Technologie
- Energiesparender Betrieb durch effiziente BLDC-Technologie

Planungs- und Installationsinformation

- Gerätemaße (HxBxT): 203 x 898 x 290 mm
- Einbaumaße (HxBxT): 162 x 526 x 290 mm
- Abluftstutzen Ø 150 mm (Ø 120 mm beiliegend)
- Länge Anschlusskabel: 1.75 m mit Stecker

Umwelt und Sicherheit

- Energieeffizienzklasse: A (auf einer Energieeffizienzklassen-Skala von A+++ bis D)

**Flachschirmhaube, 90 cm,
Silbermetallic
JD39AE51**

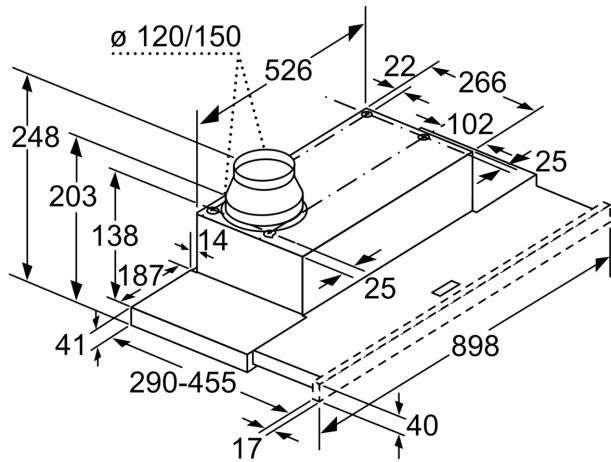
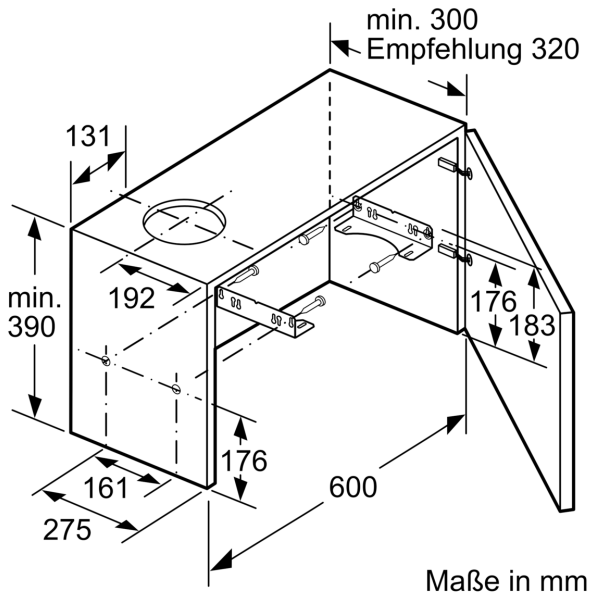

Tiefenanpassung des
Filterauszuges bis 29 mm möglich

Maße in mm

